



Ganzjahres-Balltränke mit 1 oder 2 Klappen erhältlich – ausreichend für 15 bzw. 30 Tiere.

Frisches Wasser das ganze Jahr hindurch

Diese Ganzjahres-Balltränken funktionieren wie eine Thermoskanne. Die doppelwandigen Tränken sind rotationsgegossen aus lebensmittelzertifiziertem Polyethylen und mit einer Schaumschicht zwischen den Wänden isoliert. So kann die Einlauftemperatur des Wassers in den Tränken lange konstant gehalten werden.

Wenn das Wasser durch die im Boden verlegte Leitung in den Trog gelangt, hat es eine Temperatur von ca. 7 Grad. Im Sommer hat das Wasser in der Tränke in der Regel eine Temperatur von etwa 10-12 Grad, was

sehr vorteilhaft ist, da sich die Tiere mit frischem und kühlem Wasser am wohlsten fühlen. Im Winter beträgt die Wassertemperatur in der Tränke normalerweise 3-5 Grad, und auch bei strengem Frost bleibt das Wasser frostfrei.

Frostfrei ohne Strom

Die praktischen Ganzjahres-Balltränken funktionieren komplett ohne Strom. Die Tränken verfügen über ein integriertes Schwimmventil und durch das einströmende Wasser wird die Temperatur stabilisiert, solange die Tiere regelmäßig aus der Tränke trinken.

Die Öffnung der Tränke wird

durch eine isolierte, oben schwimmende Klappe verschlossen. Ein leichter Druck auf die Klappe ermöglicht den Tieren Zugang zum Wasser.

Eine Abdeckung mit Schnappverschlüssen und Ablauföffnungen mit isolierten Schraubstopfen ermöglicht eine einfache Reinigung.

2 Größen

Die Ganzjahres-Balltränke ist in 2 Größen erhältlich mit 1 bzw. 2 Klappen. Das Modell mit 1 Klappe reicht aus, um bis zu 15 Tiere mit Wasser zu versorgen, während das Modell mit 2 Klappen bis zu 30 Tiere versorgen kann.

Technische Daten

Konstruktion: Rotationsgegossene Sandwichkonstruktion mit Schaumisolierung (Tränke, Abdeckung und Klappen)

Material: Lebensmittelzertifiziertes Polyethylen (HDPE)

Isolierung: Geschlossener Zellschaum (Polyurethan)

Ventil: Eingebautes Hochfluss-Schwimmerventil mit Stopp

Wasseranschluss: 60 cm Edelstahlschlauch mit Rohrisolierung inklusive.

Öffnung: Abdeckung mit doppelter Dichtung, Öffnung mit Schnappverschlüssen

Abflussloch: Ø 100 mm mit isoliertem Schraubstopfen (2 Stck. im Modell mit 2 Klappen)

Leistung: 34 Liter/Min. bei 3 bar Wasserdruck

Abmessungen der Ganzjahres-Balltränke sowie Maße des gegossenen Fundaments für das Modell mit 1 bzw. 2 Klappen:

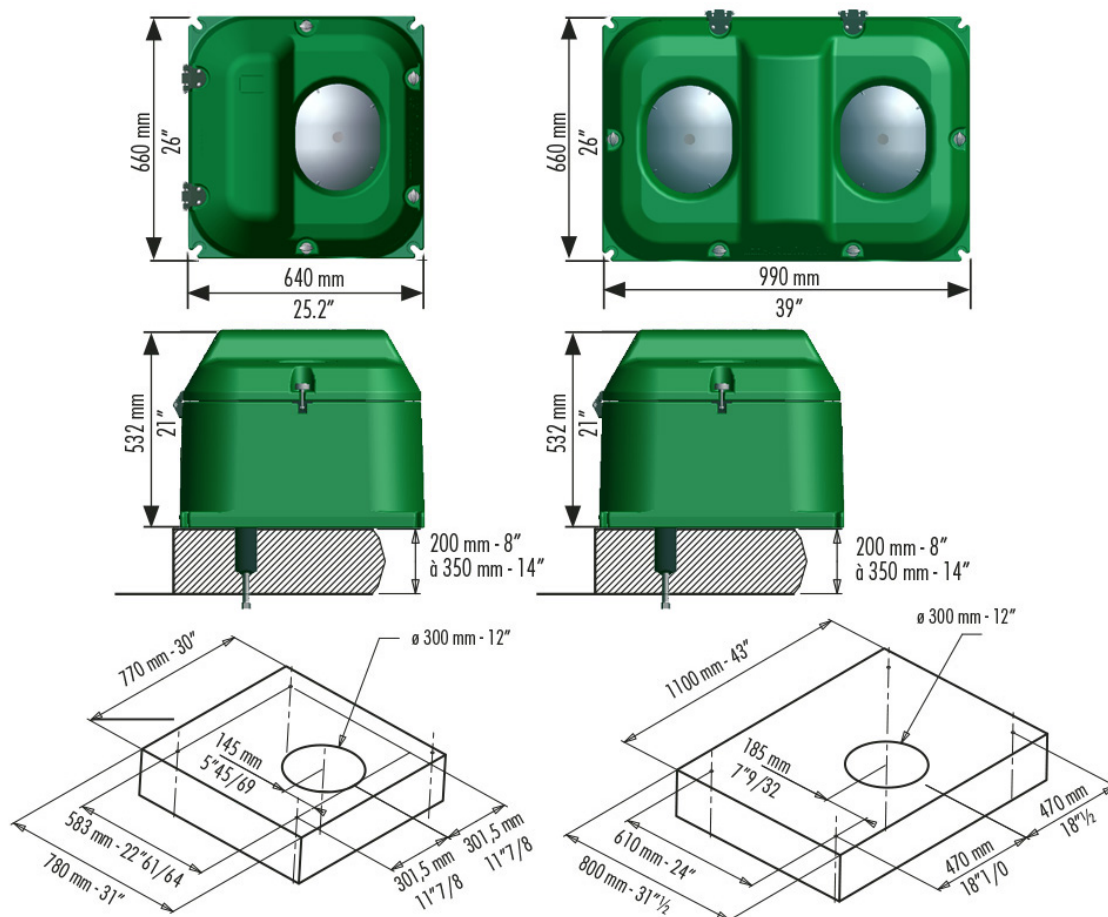

Artikelnummern

70011 Ganzjahres-Balltränke mit 1 Klappe

70021 Ganzjahres-Balltränke mit 2 Klappen